

WULSTENFALZMASCHINE FÜR TOP UND AKKORD

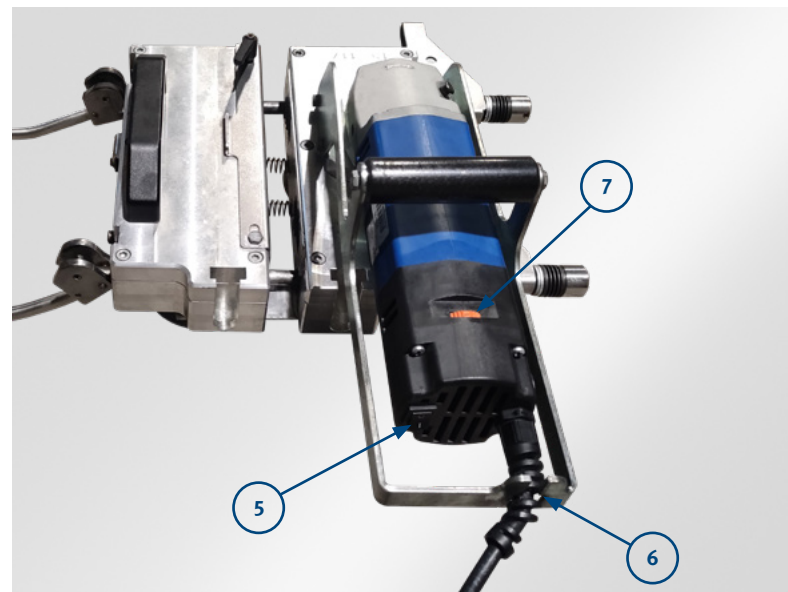

- 1 Bügel zum Öffnen / Schließen der Falzvorrichtung
- 2 Stützrollen (verstellbar 50er / 65er)
- 3 Rollen zum Verfalzen des BEMO-Profiles der Top und Akkordprofile
- 4 Spannschieber
- 5 EIN / AUS-Schalter
- 6 Kabelzuführung
- 7 Geschwindigkeitseinstellung

WULSTENFALZMASCHINE FÜR TOP UND AKKORD

Generell:

- Bei Top- und Akkordprofilen müssen **Stahlrollen** verwendet werden.
- **ACHTUNG:** Maschine läuft selbstständig. Nicht in der Bahn mitlaufen.
- Die ideale Geschwindigkeitseinstellung ist Stufe 3 – 4.
- Bitte reinigen Sie die Maschine vor und nach jeder Benutzung, um eine lange Funktionstüchtigkeit zu gewährleisten.
- Bitte ölen Sie die Maschine regelmäßig.
- Bei Fragen zur Maschine oder Problemen mit der Maschine nehmen Sie bitte Kontakt mit uns auf.
- Vor Benutzung die korrekte Einstellung der Stützrollen (2) auf 50er oder 65er Profil prüfen.

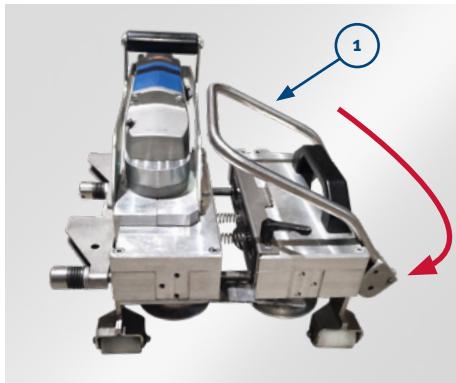

1. Wulstfalzmaschine öffnen:
Den Bügel (1) nach rechts klappen.

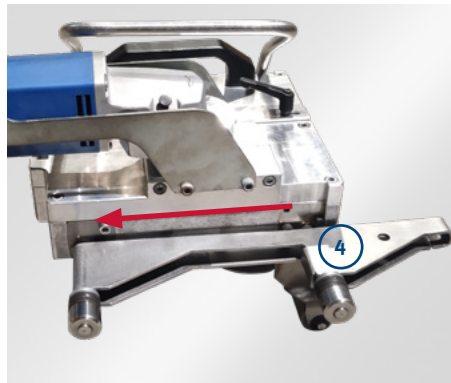

2. BEMO-AKKORD Maschinen:
Um die nötige Aufsatzbreite zu ermöglichen, muss bei diesen Maschinen, zusätzlich der Spannschieber (4) geöffnet werden.

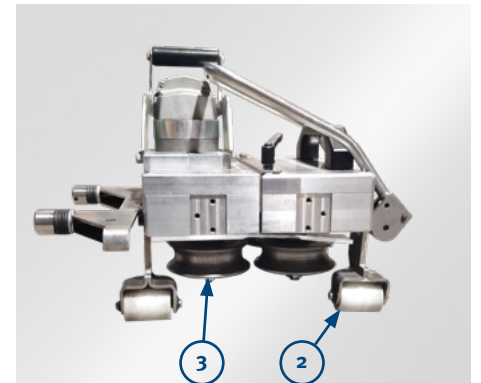

3. Wulstfalzmaschine auf Steg aufsetzen:
Zuerst muss der Falz mit der Handfalzzange angefalzt werden. Die Maschine im geöffneten Zustand über dem Steg platzieren, so dass die Stützrollen (2), aufsitzen und die Formungsrollen (3) den Flansch der Top- / Akkordprofile umschließen.

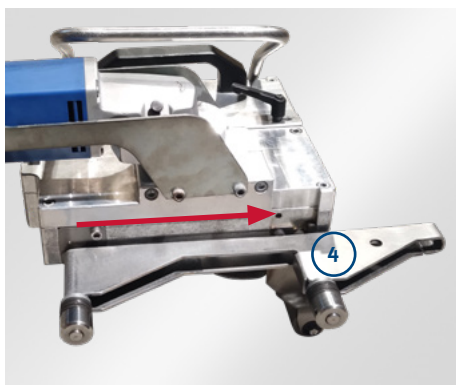

4. BEMO-AKKORD Maschinen:
Bei BEMO-AKKORD Maschinen muss **zuerst** der Spannschieber (4) geschlossen (zurückgeschoben) werden.

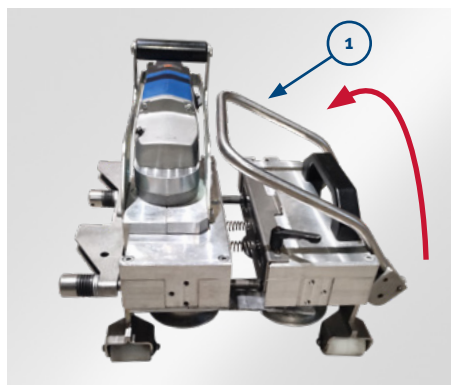

5. Wulstfalzmaschine schließen:
Ein kurzes Ein- und Ausschalten kann beim Schließen der Maschine hilfreich sein. Nach dem Schließen des Bügels (1) kann der Falzvorgang durch Betätigen des EIN / AUS Schalters gestartet werden.